

FEIDER
MACHINES

**ENGIN DE LEVAGE DE
PANNEAU DE CLOISON SECHE**

MODE D'EMPLOI

FLP335



BUILDER SAS

Zi du casque, 32, rue Aristide Bergès, 31270 Cugnaux – France
FABRIQUE EN CHINE

Introduction

L'engin de levage de cloison sèche permet à une personne de lever un panneau de cloison sèche de 122 x 487 cm sans assistance. Le panneau peut être levé à une hauteur maximum de 335 cm pour le fixer au plafond, ou (avec le berceau de levage inclinable) à un plafond en pente ou à un mur. Pour des plafonds plus hauts, un accessoire d'extension est disponible pour augmenter la hauteur de levage à 470 cm.

Le berceau de levage s'abaisse à 86,4 cm au-dessus du sol pour un chargement facile, et il peut supporter un poids de 68 kg.

Ces instructions expliquent comment assembler l'engin de levage, le faire fonctionner, le démonter après usage pour le transport et le rangement faciles, et pour commander des pièces de rechange. Nous vous suggérons fortement de lire les précautions importantes ci-après, et les sections d'opérations avant d'utiliser le treuil.

Précautions importantes



Pour vous protéger de graves blessures, faites preuve de bon sens et observez les précautions suivantes en faisant fonctionner l'engin de levage de cloison sèche.

- TOUJOURS étudier ces instructions avant d'effectuer des opérations, et faire très attention à toutes les mises en gardes.
- TOUJOURS inspecter attentivement l'unité avant chaque jour d'utilisation, faire particulièrement attention à l'état du câble. Le treuil aura une durée de vie prolongée si le câble est en bon état (sans marque de fil cassé, sans les extrémités desserrées).
- TOUJOURS laisser l'engin de levage atteindre la température ambiante avant de l'utiliser (déplacer l'unité froide dans une pièce chaude peut entraîner de la condensation, ce qui peut affecter le fonctionnement du frein de treuil)
- TOUJOURS s'assurer que le tambour de frein est propre et sec avant l'utilisation.
- NE JAMAIS utiliser l'engin de levage si un des supports de bras n'est pas sécurisé par la languette de verrouillage à ressort.
- TOUJOURS conserver la zone de travail nette et sans obstruction.
- TOUJOURS porter un casque de sécurité avant de faire fonctionner l'engin de levage.
- TOUJOURS regarder s'il n'y a pas d'obstruction en l'air en levant un panneau de cloison sèche.
- NE JAMAIS utiliser l'engin de levage dans un autre but que lever un panneau de cloison sèche.
 - NE JAMAIS lever plus d'une plaque de cloison sèche à la fois. NE JAMAIS lever plus de 68 kg.
- Ne jamais laisser le treuil dans un environnement où il gèle, dehors ou dedans, ou dans des atmosphères explosives ou dans des mines.
- Ne jamais utiliser le treuil dans un environnement où la pression du vent est élevée, que ce soit à l'intérieur ou à l'extérieur.
- Ne jamais laisser les enfants et les personnes handicapées utiliser le produit.
- L'utilisateur doit travailler en respectant les instructions du manuel.
- Il est nécessaire que l'opérateur puisse voir l'appareil de levage et la charge pendant tous les mouvements.
- Il n'est pas permis de travailler sous les charges levées avant qu'elles ne soient sécurisées par les moyens appropriés.
- La valeur sonore ne dépasse pas 70 dB.

Introduction

Sommaire

Assemblage	2
Commandes de l'opérateur	5
Procédure de fonctionnement	7
Démontage	9
Maintenance	10
Accessoires d'extension.....	10
Diagramme des pièces	12
Liste de pièces	13
GARANTIE	15
PANNE PRODUIT.....	16
EXCLUSIONS DE GARANTIE.....	17

Montage

Composants

L'engin de levage de cloison sèche est expédié en plusieurs pièces devant être assemblées avant l'utilisation.

- Trépied de base
- Châssis comprenant un treuil et des sections standards télescopiques (122 cm).
- Berceau sans les bras amovibles
- Deux croisillons de berceau

Procédure de montage

1. Installer le trépied de base :
 - a. Poser la base au sol pour qu'il repose sur ses roulettes.
 - b. Appuyer sur l'anneau d'empîement coulissant. Tenir l'anneau en bas en faisant pivoter les deux pieds avant vers l'avant jusqu'à ce que l'anneau clique dans le trou de verrouillage en bas du tube coulissant. (Voir l'illustration 1)
 - c. Pour éviter que le trépied de base ne roule pendant le montage, abaisser l'arrêt comme indiqué.
2. Mettre le châssis sur les deux profilés en V sur le trépied de base puis baisser le châssis d'environ 3 cm jusqu'à ce qu'il soit sécurisé par les profilés.

Appuyer sur l'anneau
d'empîement coulissant.

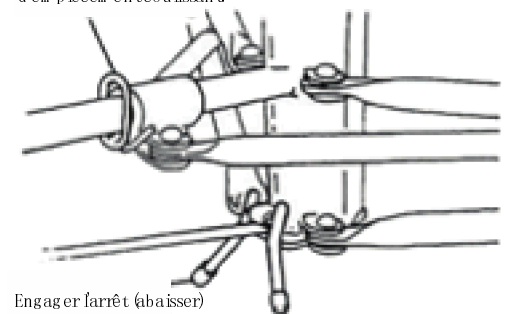
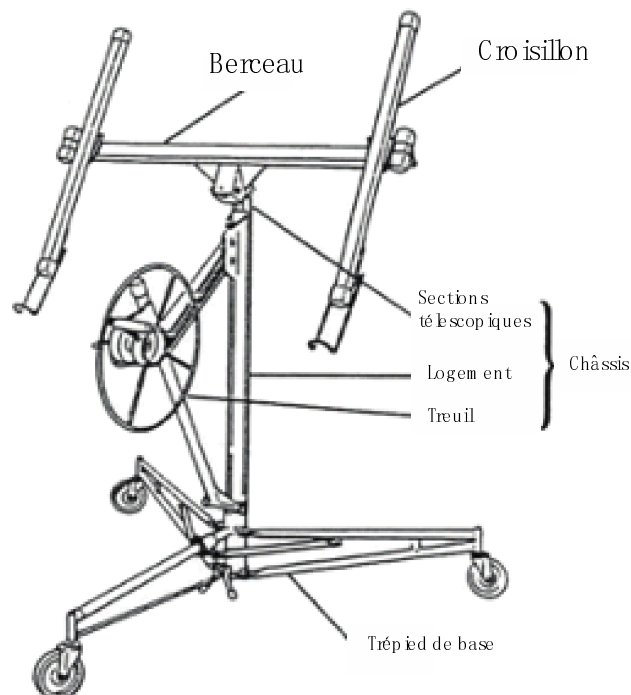

Figure 1

Avant de continuer, s'assurer que le châssis est poussé vers le bas sur toute la longueur et qu'il est retenu par les profilés.



Composants de l'engin de levage de cloison sèche

Procédure de montage (suite)

3. Fixer la poignée au réa du treuil. Serrer l'écrou, puis le desserrer pour que la poignée tourne librement.
4. Mettre le treuil dans sa position de travail :
 - a. Tenir le volant et le levier de frein comme indiqué en Figure 2. Tourner légèrement le volant de treuil vers l'avant tout en levant le levier de frein pour le relâcher.
 - b. Relever complètement le levier de frein. Saisir le poteau de treuil et tenir fermement le levier de frein avec le pouce. (Figure 3)
 - c. Placez votre main droite en haut du châssis. Continuer de tenir le levier de frein de telle façon à éviter un retour brusque du câble, et tirer le treuil complètement vers vous. (Figure 4)
 - d. Quand le treuil est complètement étendu (à l'écart du logement de châssis), relâcher le levier de frein et basculer le crochet de rétention pour qu'il ne sécurise plus les sections télescopiques dans le logement de châssis.
5. Pousser légèrement le treuil vers le châssis. Cela engage automatiquement le verrou de barre coulissante pour maintenir le treuil entièrement étendu. (Figure 5)

IMPORTANT : Avant de continuer, s'assurer que le verrou de barre coulissante est entièrement engagé, c'est à dire, pivoté dans le sens horaire aussi loin que possible.

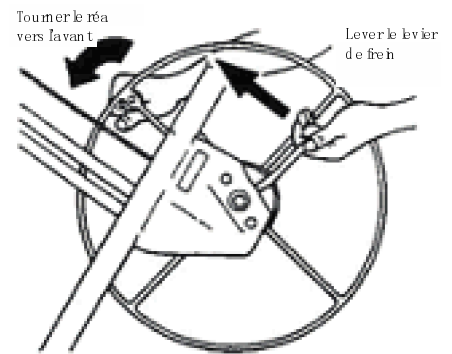

Figure 2

Tenir le bras de frein avec le pouce pour prévenir un retour

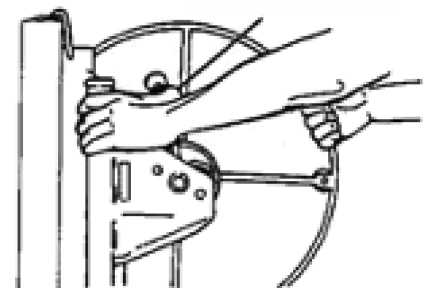

Figure 3

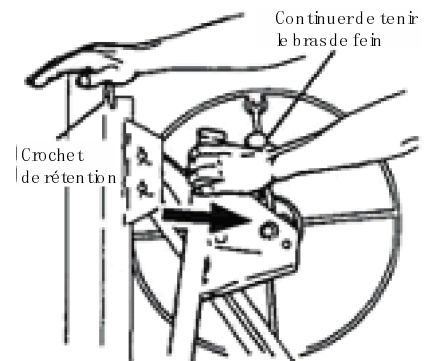

Figure 4

MISE EN GARDE

Pour éviter des blessures, le verrou de barre coulissante doit être entièrement engagé si le treuil est complètement étendu.

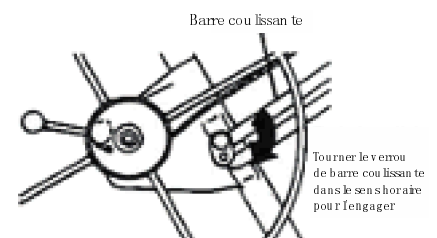

Figure 5

Procédure de montage (suite)

6. Fixer le berceau au châssis (Figure 6) :
 - a. Insérer le poteau de berceau dans l'ouverture en haut du châssis.
 - b. Sécuriser le berceau au châssis en claquant le loquet de basculement vers le haut pour qu'il s'accroche au-dessus du goujon sur le berceau.
7. Fixer les bras sur le berceau :

REMARQUE : Les bras sont interchangeables.

- a. Glisser les plaques coniques sur les bras dans les prises coniques sur le berceau. (Figure 7)
- b. Appuyer chaque bras dans la prise jusqu'à ce que la languette à ressort en bas du bras se mette en place. (Figure 8)

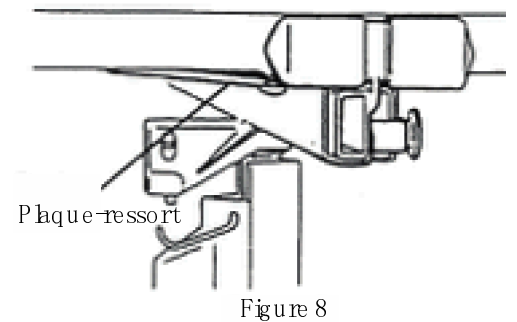
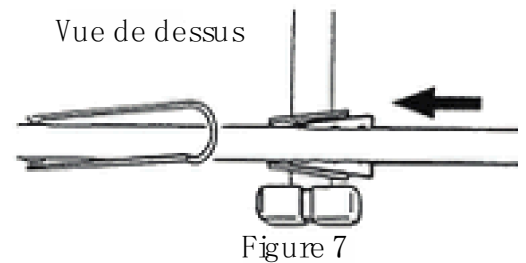
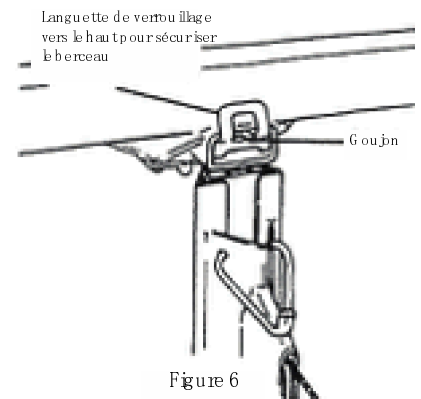

Commandes de l'opérateur

Glisser l'anneau d'empîement

Appuyer sur l'anneau d'empîement coulissant pour déverrouiller les deux pieds avant pour qu'ils puissent être pivotés hors de la position de travail de l'engin de levage ou dans sa position de rangement. Une goupille à ressort se clique dans le trou en bas du tube coulissant pour verrouiller le pied pliable en position.

Appui

Pivoter l'appui vers le bas pour éviter que la base ne roule en arrière, ou vers le haut pour que l'unité roule librement.

Stabilisateurs

Les stabilisateurs sur les bras s'étendent pour porter un panneau de cloison sèche plus long.

Pour étendre un stabilisateur, retirer la goupille avec la main droite jusqu'à pouvoir tirer le stabilisateur avec la main gauche. La goupille de verrouillage peut s'engager pour verrouiller le stabilisateur sur une des trois positions : complètement rétracté, étendu de 52 cm (21"), ou étendu de 82 cm (33").

IMPORTANT : Ne jamais charger un panneau de cloison sèche ou faire fonctionner l'engin de levage si les goupilles ne sont pas engagées dans une des trois positions, ou si les stabilisateurs sont étendus au-delà de la position de 82 cm.

Pour éviter de les endommager, toujours rétracter complètement les stabilisateurs avant le transport ou le rangement de l'engin de levage.

Crochets de support de panneau

Ouvrir le crochet sur chaque bras pour supporter le panneau de cloison sèche quand il est chargé ou quand le berceau est incliné.

Pour éviter de les endommager, toujours rétracter les crochets de support avant le transport ou le rangement de l'engin de levage.

Verrou de barre coulissante

Le verrou de barre coulissante retient le treuil dans sa position de travail (complètement étendu).

Pour replier le treuil contre le châssis (en démontant l'unité pour le transport ou le rangement), désengager le verrou en le tournant dans le sens antihoraire tout en levant la barre coulissante.

Quand vous réassemblez l'unité pour les opérations, étendre complètement le treuil puis le repousser légèrement en arrière vers le châssis, ce qui engage automatiquement le verrou.

Ne jamais serrer l'écrou sur le verrou de barre coulissante ou vous ne pourrez pas plier l'unité pour le transport ou le rangement.

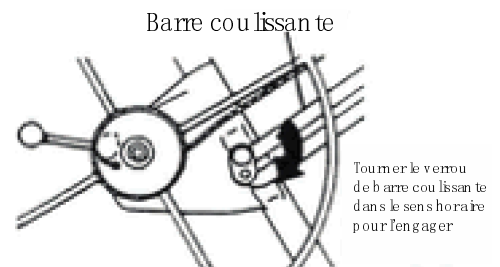
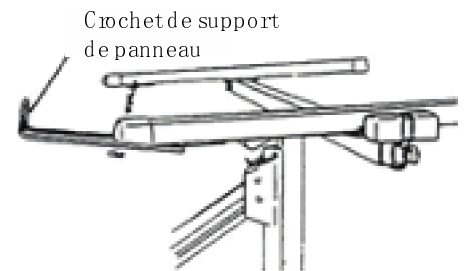
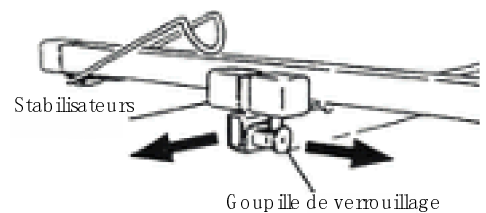
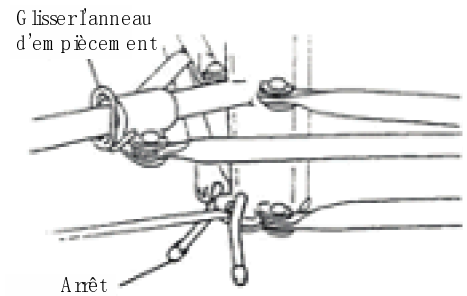

Commandes de l'opérateur (suite)

Loquet de basculement

Pour permettre de pencher le berceau (pour charger un panneau de cloison sèche ou pour lever le panneau sur un mur incliné ou un plafond en pente) ; ou pour retirer le berceau du châssis, pivoter le loquet de basculement vers le bas. Pour verrouiller le berceau contre le châssis sans le basculer, pivoter le loquet vers le haut pour engager le goujon sur le berceau.

REMARQUE : Quand il est en position de niveau (non incliné), le berceau peut s'incliner de 10°.

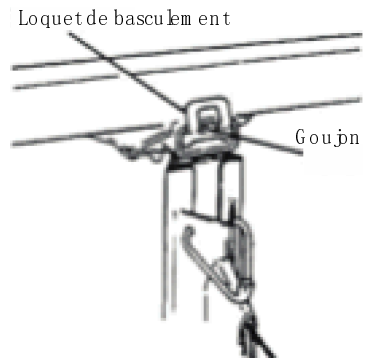

Levier de frein

Un frein à ressort maintient le berceau à la hauteur désirée quand il est levé avec le treuil. Pour abaisser le berceau, contrôler la rotation du treuil en tenant la poignée de volant tout en levant doucement le levier de frein pour le relâcher.

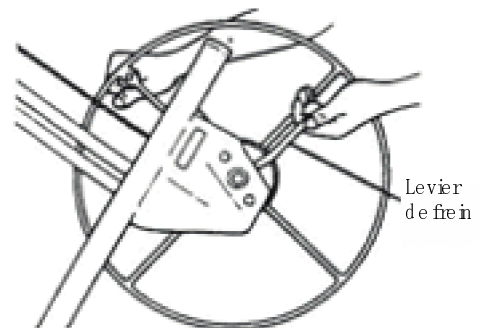

Volant de treuil, poignée et poteau

Le treuil (avec la poignée) enroule et déroule le câble qui lève ou abaisse le berceau.

Tenir le poteau en utilisant le treuil.

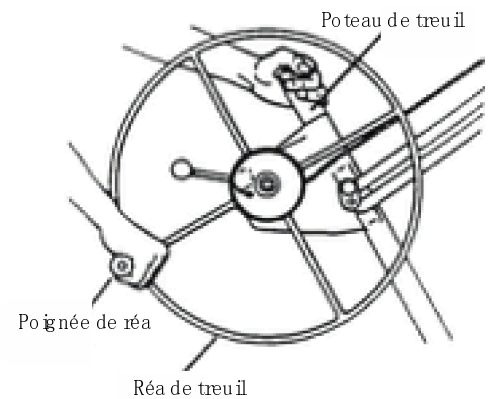

Crochet de rétention

Le crochet de rétention sécurise les sections télescopiques dans le châssis pour le transport et le rangement.

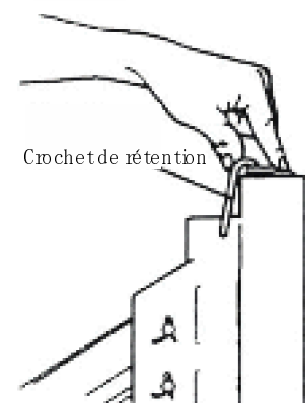

Procédure de

IMPORTANT : Lire les « Précautions importantes » en page 3 avant d'utiliser l'engin de levage.

Vérifications de sécurité avant les opérations

Avant d'utiliser l'engin de levage, chaque jour :

- Inspecter soigneusement l'unité pour l'usure et des dégâts. Faire particulièrement attention au câble.
- S'assurer que l'engin de levage est à température ambiante avant de l'utiliser.
- S'assurer que le tambour de frein est propre et sec avant l'utilisation.

Pour charger un panneau de cloison sèche

1. Engager (baisser) l'arrêt pour que l'engin de levage ne roule pas en arrière (voir page 7).
2. Ouvrir les crochets de support de panneau sur les bras. S'assurer que le berceau est tourné pour que les crochets de support soient à l'opposé du volant de treuil.
3. Etendre les stabilisateurs de bras sur le berceau selon les besoins pour supporter complètement la longueur du panneau de cloison sèche (voir page 7).
4. Dégager le verrou de basculement pour incliner le berceau.
5. Mettre le panneau de cloison sèche avec la face papier vers le berceau incliné et charger le panneau sur l'engin de levage comme indiqué. Mettre le panneau sur les crochets de support et le coucher doucement sur les bras.
6. Si le panneau est installé sur un plafond plat, remettre le berceau dans sa position horizontale et verrouiller le basculement. Si le panneau est installé sur un mur ou un plafond penché, laisser le berceau incliné.
7. Lever l'arrêt de la base et faire rouler doucement l'engin de levage près de la position où le panneau sera installé.

 **MISE EN**

Pour éviter de graves blessures, suivre les « Précautions importantes » en page 3.



TOUJOURS porter un casque de sécurité en utilisant l'engin de levage.

 **MISE EN**

Pour éviter les blessures :

- Utiliser **UNIQUEMENT** pour lever des panneaux de cloison sèche.
- Lever **SEULEMENT** un panneau à la fois.
- **NE JAMAIS** lever plus de 68 kg.

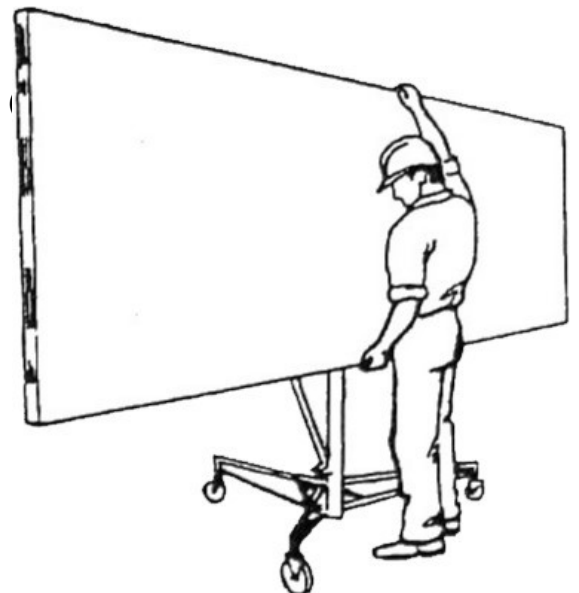

Figure 10

Procédure de

Pour lever le panneau

IMPORTANT : Toujours abaisser l'arrêt avant de lever le panneau sur un plafond incliné ou un mur.

Tourner le treuil dans le sens indiqué (tenir le poteau) jusqu'à ce que le panneau soit à la hauteur désirée.

Le frein est muni d'un ressort pour retenir automatiquement le berceau à la hauteur choisie quand vous arrêtez le treuil.

Pour baisser le panneau

1. Tenir la poignée de volant avec votre main droite pour limiter la rotation du treuil.

2. Maintenir la poignée de treuil. Relâcher doucement le frein avec la main gauche et tourner lentement le volant en arrière pour abaisser le berceau à la hauteur désirée.

Démontage et rangement

Toujours ranger l'engin de levage dans une zone protégée et sèche. Pour démonter et avoir un rangement compact, voir en page 11.

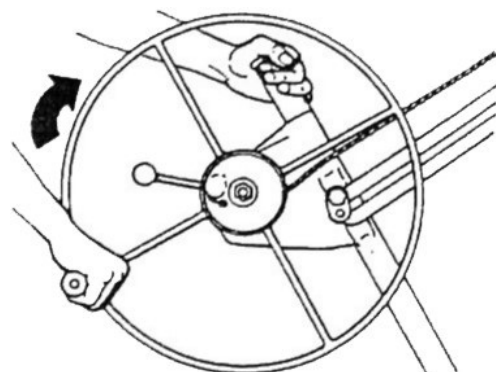

Figure 11

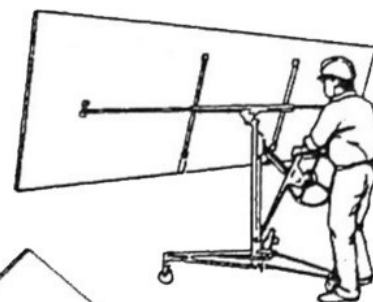

Figure 12

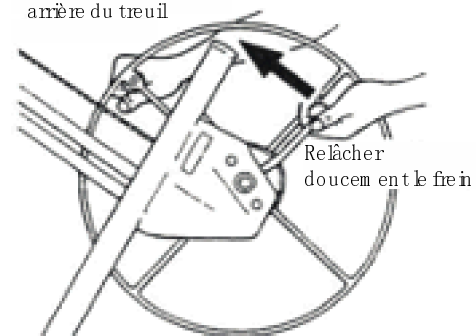

Figure 13

	MISE EN
Pour éviter de graves blessures, faire attention aux obstructions en l'air en levant le panneau.	

	ATTENTION
Le berceau descend rapidement quand le frein est relâché.	
Contrôler le treuil avec la main droite sur la poignée de volant AVANT de relâcher le frein.	

Retient la rotation arrière du treuil



Relâcher doucement le frein

Pour baisser le panneau
Figure 14

Démontage

Pour démonter l'engin de levage pour le transport ou le rangement compact ;

1. Abaisser complètement le berceau.
2. Glisser complètement les stabilisateurs de berceau jusqu'à ce qu'ils se verrouillent. Fermer les crochets de support de panneau.
3. Retirer les bras en appuyant sur la languette à ressort en bas et en les sortant de la prise conique.
4. Déverrouiller le loquet de basculement du berceau. Lever le berceau (environ 7,5 cm) jusqu'à pouvoir l'enlever du châssis.
5. Tourner le volant de treuil d'un tour entier comme indiqué. Cela relève la section interne télescopique.
6. Déverrouiller le treuil en relevant la barre coulissante avec la main gauche tout en tournant le verrou de barre coulissante dans le sens antihoraire avec la main droite.
7. Tenir le verrou de barre coulissante dans cette position de désengagement (étape 6) et rentrer les sections télescopiques dans le châssis avec la main gauche. Le treuil se déplace vers le logement de châssis.
8. Abaisser complètement les sections télescopiques. Pivoter le crochet de rétention comme indiqué et rentrer légèrement les sections télescopiques jusqu'à ce qu'elles soient sécurisées par le crochet.
9. Tenir le crochet de rétention dans cette position avec la main gauche et tourner le treuil vers l'avant avec la main droite.
Le treuil se replie contre le châssis. Quand la barre coulissante entre en contact avec le châssis, tendre le câble en tournant le volant un peu plus (juste assez pour maintenir le treuil dans cette position).
10. Lever doucement le châssis/treuil de 2,54 cm pour le libérer du trépied de base.
11. Pour plier la base, appuyer sur l'anneau d'empîement coulissant et pivoter les pieds avant jusqu'à ce qu'ils soient verrouillés en position fermée.

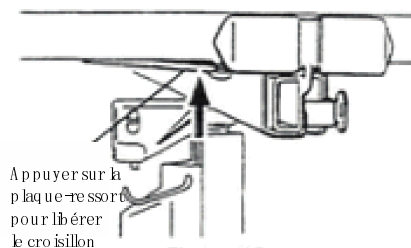

Figure 15

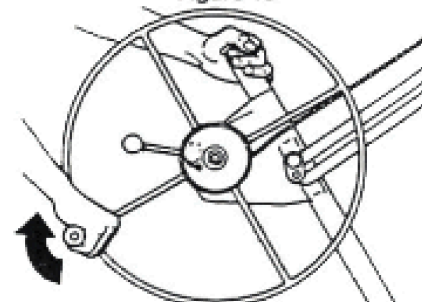

Figure 16

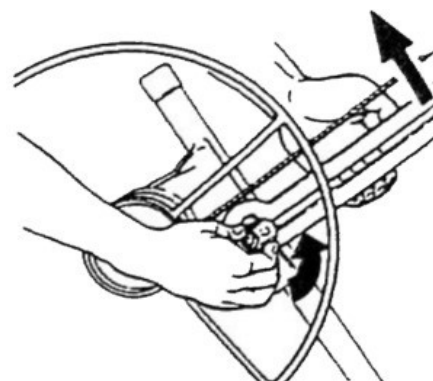

Figure 17

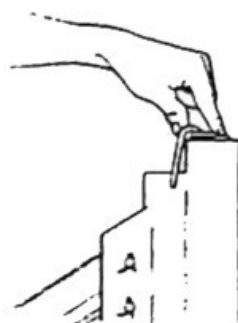

Figure 18

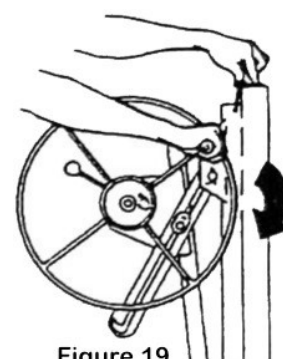

Figure 19

Maintenance

- Inspecter le câble chaque jour de travail. Le remplacer s'il présente des signes d'usure (voir les instructions fournies avec le câble de rechange).
 - Huiler de temps en temps les poulies de câble. Lever les sections télescopiques pour accéder à la poulie interne de câble. Ne jamais laisser de l'huile ou de la graisse entrer en contact avec la surface du tambour de frein du treuil.
 - Huiler les roulements de roulettes de temps en temps.
 - Si les sections télescopiques du châssis ne fonctionnent pas bien, appliquer de la paraffine domestique sur les surfaces coulissantes.
- Il est nécessaire de vérifier l'état des marques et que les marques restent telles qu'initialement.
- Les treuils doivent être entretenus et réparés en conformité avec les instructions du fabricant. La maintenance et les réparations doivent être effectuées par des personnes qualifiées.
- Aucune modification ne doit être effectuée de telle sorte qu'elle affecte la conformité du treuil avec les normes.

Accessoire d'extension (vendu séparément)

Pour des plafonds plus hauts, un accessoire d'extension est disponible pour augmenter la hauteur de levage à 470 cm (au lieu des 3 350 mm standards).

L'accessoire se compose de deux sections télescopiques de 182 cm qui remplacent les sections de 122 cm dans le châssis. Un câble plus long est déjà installé dans les sections télescopiques et doit être fixé au volant de treuil.

Pour installer l'accessoire

Retirer les sections télescopiques standards

1. Relâcher la tension du câble jusqu'à pouvoir l'enlever de l'attache du treuil. Retirer le câble par l'orifice dans le tambour de treuil. (Figure 20)
2. Avec de grandes pinces, prendre le haut des deux sections télescopiques et les retirer du logement de châssis. Tirer l'extrémité libre du câble vers le treuil aidera à lever les sections télescopiques.

Retirer complètement les sections télescopiques (et le câble) du logement de châssis.

Desserrer le câble
du l'attache

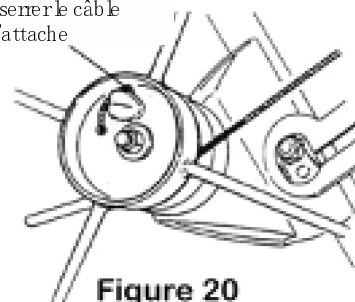

Figure 20

Accessoires d'extension (suite)

Installer les sections télescopiques plus longues

1. Mettre l'extrémité libre du câble d'accessoire sertie dans la poche près du haut du logement de châssis.

IMPORTANT : Le câble doit être mis sur le haut de la poulie.

2. Tirer le câble dans la poche et glisser les nouvelles sections télescopiques dans le châssis.
3. Mettre l'extrémité libre du câble sous et autour du treuil puis dans l'orifice du tambour de treuil.
4. Sécuriser l'extrémité sertie du câble fermement derrière l'attache dans le tambour.
5. Tourner le volant de treuil vers l'avant pour reprendre le mou du câble.

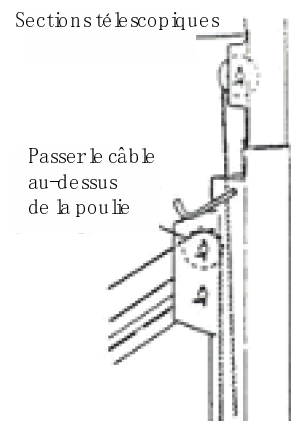

Figure 21



MISE EN GARDE

Pour éviter de graves blessures, le câble doit passer sur le dessus de la poulie dans la poche de châssis.

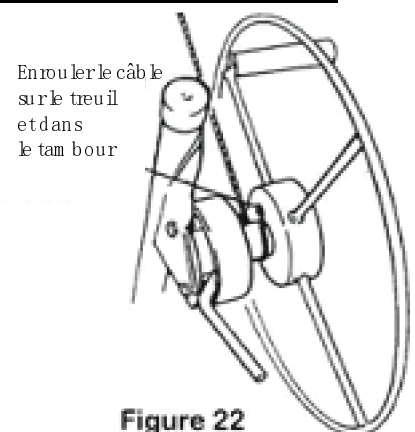
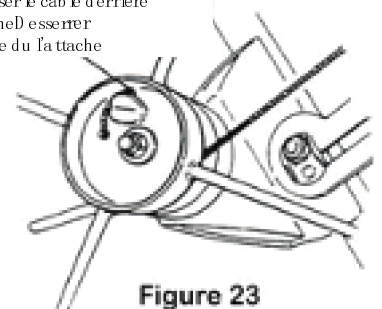
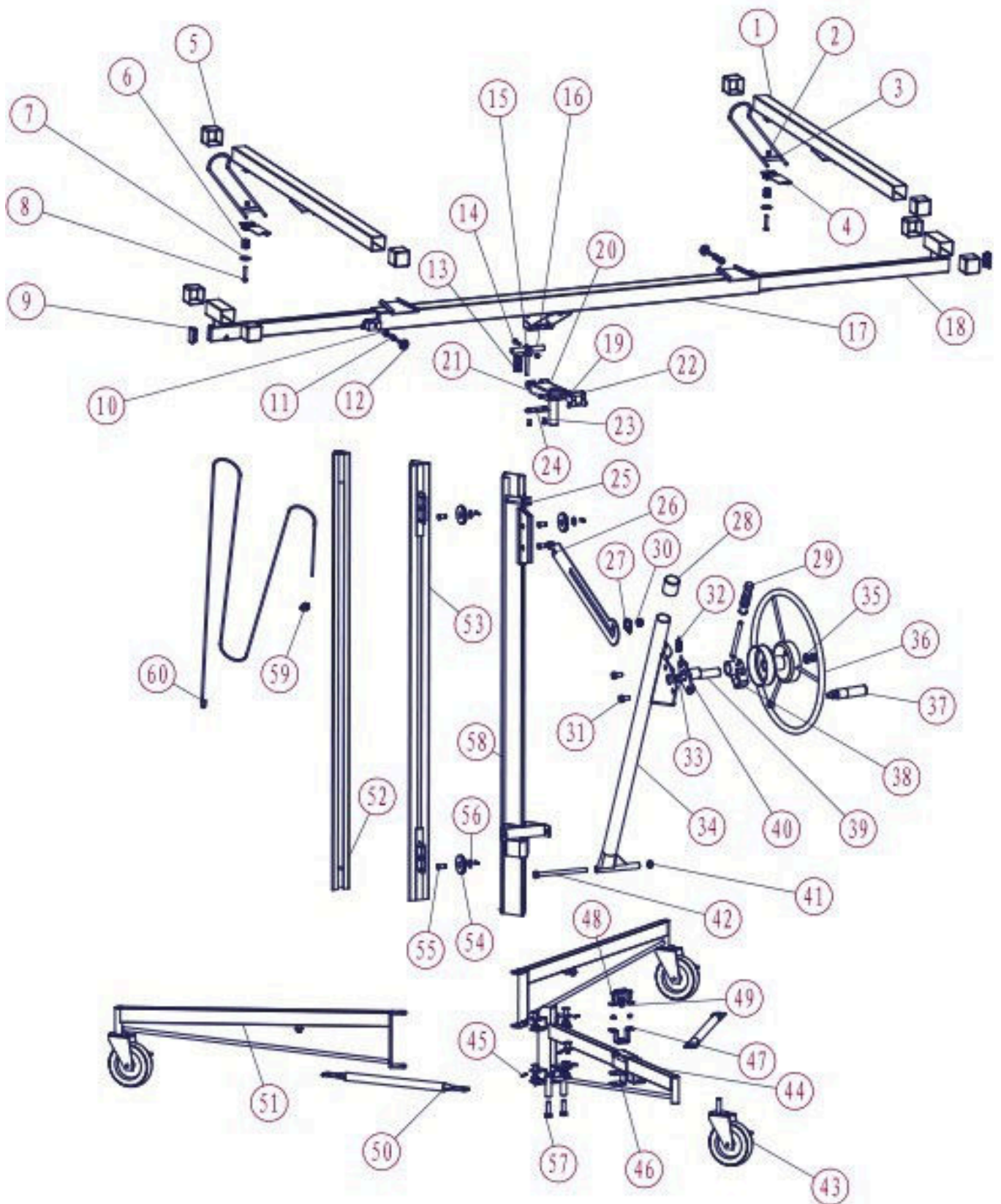

Figure 22

Sécuriser le câble derrière l'attache et essorer le câble de l'attache



Diagramme



Liste de pièces

N° de série :	Description	Spécifications	Qualité
1	barre de soutien du support principal		2
2	écrou hexagonal	M6 x 1	3
3	barre de soutien		2
4	plaque-ressort		2
5	capuchon de tube 2		8
6	plaque-ressort		2
7	rondelle plate	6N	2
8	boulon hexagonal	M6 x 35	2
9	capuchon de tube 2		2
10	rondelle	6N	2
11	ressort de rappel		2
12	goupille T		2
13	ressort de réglage		1
14	boulon hexagonal	M6x25	1
15	tige de ressort		1
16	axe		1
17	croisillon		1
18	support d'assistance		2
19	écrou hexagonal autobloquant	M6	6
20	base pivotante		1
21	boulon hexagonal	M6x60	1
22	verrou de sécurité		1
23	boulon hexagonal	M6x10	2
24	plaque d'appui		1
25	montant		1
26	timon		1
27	boulon non-réglable		1
28	manchon en caoutchouc		1
29	poignée de frein		1
30	écrou hexagonal	M12	2
31	boulon hexagonal	M10x20	2
32	ressort de traction		1
33	boulon hexagonal	M12x120	1
34	plaque latérale		1
35	rondelle plate	12N	1
36	volant		1
37	poignée ronde caoutchoutée		1
38	poignée de frein caoutchoutée		1
39	positionneur		1
40	plaque fixe d'arbre de sortie		1
41	écrou hexagonal	M10	1
42	boulon hexagonal	M10x150	1
43	roulette avec frein	5"	3
44	support principal		1
45	goupille fendue	2,5 x 18	12
46	verrou coulissant		1
47	plaque-ressort		2
48	boulon hexagonal	M6x14	2
49	ressort de rappel		1

50	support		2
51	support d'assistance		2
52	montant interne		1
53	montant médian		1
54	roue de guidage		3
55	goupille d'arbre		4
56	rondelle plate	10 N	12
57	boulon hexagonal	M10X35	2
58	montant externe		1
59	verrou de câble		1
60	câble	4 mm	1

GARANTIE



GARANTIE

Le fabricant garantit le produit contre les défauts de matériel et de main-d'œuvre pour une période de 2 ans à compter de la date d'achat originelle. La garantie s'applique si le produit est à usage domestique. La garantie ne s'étend pas pour des pannes dues à l'usure et aux dommages normaux.

Le fabricant accepte de remplacer les pièces classées comme défectueuses par le distributeur désigné. Le fabricant n'accepte pas la responsabilité du remplacement de la machine, toute ou partie, et / ou des dommages s'ensuivant.

La garantie ne couvre pas les pannes dues :

- à la maintenance insuffisante.
- au montage, réglage ou opérations anormales du produit.
- aux pièces sujettes à l'usure normale.

La garantie ne s'étend pas :

- aux coûts d'expédition et d'emballage.
- à l'utilisation de l'outil dans un but autre que celui pour lequel il a été conçu.
- à l'usage et maintenance de la machine de manière non décrite dans le manuel d'utilisateur.

De par notre politique d'amélioration continue du produit, nous nous réservons le droit d'altérer ou de modifier les caractéristiques sans préavis. En conséquence, le produit peut être différent des informations contenues ci-dessus, mais une modification sera entreprise sans préavis si elle est reconnue comme une amélioration de la caractéristique précédente.

LIRE ATTENTIVEMENT LE MANUEL AVANT D'UTILISER LA MACHINE.

En commandant des pièces détachées, veuillez indiquer le numéro ou le code de la pièce, vous pouvez trouver cela dans la liste de pièces détachées dans ce manuel. Gardez le reçu d'achat ; sans lui, la garantie est invalide. Afin de vous aider avec votre produit, nous vous invitons à nous contacter par téléphone ou via notre site internet :

- **+33 (0)9.70.75.30.30**
- **<https://services.swap-europe.com/contact>**

Vous devez créer un « ticket » via leur plateforme.

- Inscrivez-vous ou créez votre compte.
- Indiquez la référence de l'outil.
- Choisissez l'objet de votre demande.
- Expliquez votre problème.
- Joignez ces fichiers : la facture ou le reçu de caisse, la photo de la plaque d'identification (numéro de série), la photo de la pièce dont vous avez besoin (par exemple : broches de la fiche de transformateur qui sont cassées).



PANNE PRODUIT

QUE FAIRE SI MA MACHINE TOMBE EN PANNE?

Si vous avez acheté votre produit en magasin :

- a) Videz le réservoir d'essence.
- b) Veillez à ce que votre machine soit complète (accessoires fournis) et propre ! Si ce n'est pas le cas le réparateur refusera la machine.

Se présenter au magasin avec la machine complète avec le ticket de caisse ou facture.

Si vous avez acheté votre produit sur un site internet :

- a) Videz le réservoir d'essence
- b) Veillez à ce que votre machine soit complète (accessoires fournis) et propre ! Si ce n'est pas le cas le réparateur refusera la machine.
- c) Créez un dossier SAV SWAP-Europe (ticket) sur le site : <https://services.swap-europe.com>
Au moment de faire la demande sur SWAP-Europe, vous devez joindre la facture et la photo de la plaque signalétique.

- d) Contactez la station de réparation pour s'assurer de ses disponibilités, avant de déposer la machine.

Se présenter en station de réparation avec la machine complète emballée, accompagnée de la facture d'achat et de la fiche de prise en charge station téléchargeable une fois la demande SAV effectuée sur le site SWAP-Europe

Pour les machines présentant une panne de moteurs constructeurs BRIGGS & STRATTON, HONDA et RATO veuillez vous référer à la notice.

Les réparations seront faites par les motoristes agréés de ces constructeurs, voir leur site :

- <http://www.briggsandstratton.com/eu/fr>
- <http://www.honda-engines-eu.com/fr/service-network-page;jsessionid=5EE8456CF39CD572AA2AEEDFD290CDAE>
- <https://www.rato-europe.com/it/service-network>

Veillez conserver votre emballage d'origine pour permettre les retours SAV ou emballer votre machine avec un carton similaire aux mêmes dimensions.

Pour toute question concernant notre SAV vous pouvez faire une demande sur notre site <https://services.swap-europe.com>

Notre hotline reste à votre écoute au +33 (9) 70 75 30 30.



EXCLUSIONS DE GARANTIE

LA GARANTIE NE COUVRE PAS :

- La mise en route et les réglages du produit.
- Les dommages consécutifs à une usure normale du produit.
- Les dommages consécutifs à une utilisation non conforme du produit.
- Les dommages résultants d'un montage ou d'une mise en route non conforme au manuel d'utilisation.
- Les pannes liées à la carburation au-delà de 90 jours et à l'encrassement des carburateurs.
- Les actes d'entretiens périodiques et standards.
- Les actes de modification et de démontage qui annulent directement la garantie.
- Les produits dont le marquage original d'authentification (marque, numéro de série) ont été dégradés, altérés ou retirés.
- Le remplacement des consommables.
- L'utilisation des pièces qui ne sont pas d'origine.
- La casse des pièces consécutive à des chocs ou projections.
- Les pannes des accessoires.
- Les défauts et leurs conséquences liés à toute cause extérieure.
- La perte d'éléments et la perte due à un vissage insuffisant.
- Les éléments de coupe et tout dommage lié au desserrage des pièces.
- Une surcharge ou surchauffe.
- Une mauvaise qualité de l'alimentation : tension défectueuse, erreur de voltage, etc.
- Les dommages consécutifs à la privation de jouissance du produit pendant le temps nécessaire aux réparations et plus généralement les frais d'immobilisation du produit.
- Les frais de contre-expertise établis par un tiers suite à un devis par une station de réparation SWAP-Europe
- L'utilisation d'un produit qui présenterait un défaut ou une casse constaté(e) et qui n'aurait pas fait l'objet d'un signalement immédiat et/ou d'une réparation auprès des services de SWAP-Europe.
- Les détériorations liées aux transports et au stockage*.
- Les lanceurs au-delà de 90 jours.
- Huile, essence, graisse.
- Les dommages liés à l'utilisation de carburants ou lubrifiants non conformes.

* Conformément à la législation du transport les détériorations liées aux transports doivent être déclarées aux transporteurs dans les 48 heures maximum après constat par lettre recommandée avec accusé de réception.

Ce document est un complément de votre notice, liste non exhaustive.

Attention : toute commande doit être vérifiée en présence du livreur. En cas de refus de celui-ci vous devez simplement refuser la livraison et notifier votre refus.

Rappel : les réserves n'excluent pas la notification par courrier recommandé A/R dans les 72h.

Information :

Les appareils thermiques doivent être hivernés à chaque saison (service disponible sur le site SWAP-Europe)
Les batteries doivent être chargées avant d'être stockées.